

# SIEMMS®

fenster + türen

## Die Haustür



Modell 716 Sandstrahlmotiv, flügelüberdeckend, Griff SG-1 1600 mm

# Türen der Extraklasse

# Sonderfüllungen Classic



460, Sandstrahlmotiv, SG-1 400mm



460G, Sandstrahlmotiv, SG-1 800mm



060, Sandstrahlmotiv, SG-6



440, Sandstrahlmotiv, SG-1 400mm



170, Sandstrahlmotiv, SG-9



311, Sandstrahlmotiv, SG-1 400mm



250, Sandstrahlmotiv, SG-1 800 mm

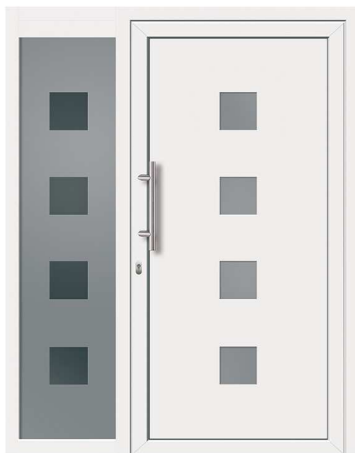

850G, Sandstrahlmotiv, SG-1 400mm



840G Sandstrahlmotiv, SG-1 400 mm



630G, Sandstrahlmotiv, SG 1 1600mm

# Sonderfüllungen Perfekt

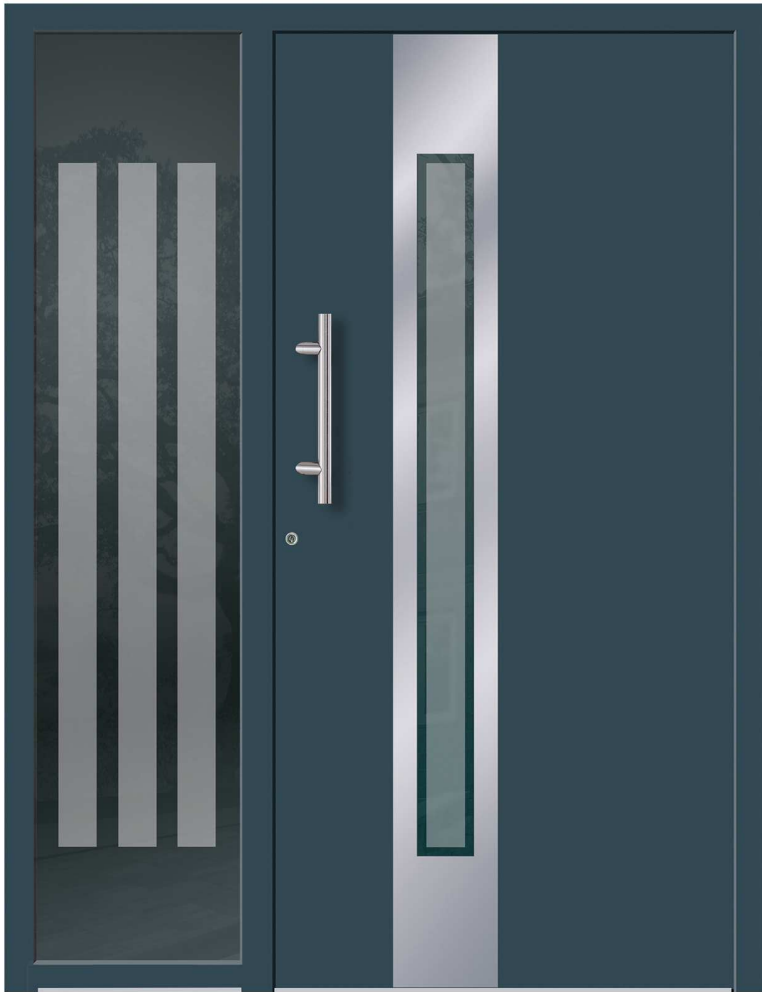

715, Sandstrahlmotiv, SG-1 400mm



660, Sandstrahlmotiv, SG-1 400mm



836, Sandstrahlmotiv, SG-1 400mm



840, Sandstrahlmotiv, SG-1 400mm



560, Sandstrahlmotiv, SG-1 400mm

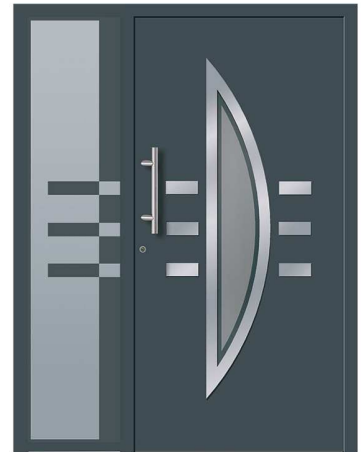

632, Sandstrahlmotiv, SG-1 400mm



728-4, Sandstrahlmotiv, 1600mm

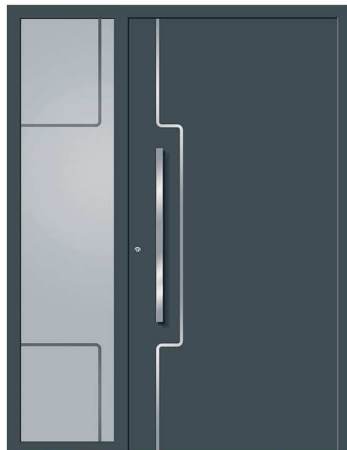

1203, Sandstrahlmotiv, SG-2 800mm



1180, Sandstrahlmotiv, SG-2 800mm



1174, Sandstrahlmotiv, 1600mm

# Sonderfüllungen Premium



1202, Sandstrahlmotiv, 1600mm

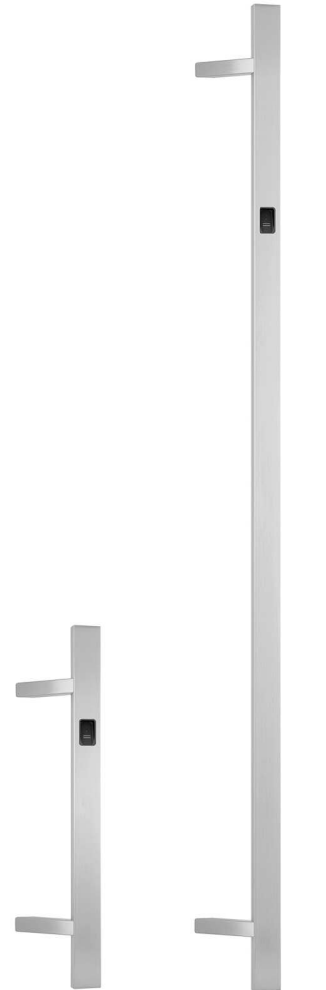

SG-10 600 mm SG-10 1600 mm



725, Sandstrahlmotiv, SG 1 400mm



1164, Sandstrahlmotiv, SG 1 400mm



Optional:  
Elektronische Öffnung durch  
Motorschloß mit eingelassenen  
Fingerscanner



1208, Sandstrahlmotiv, SG-1 400mm



835, Sandstrahlmotiv, SG 1 400mm

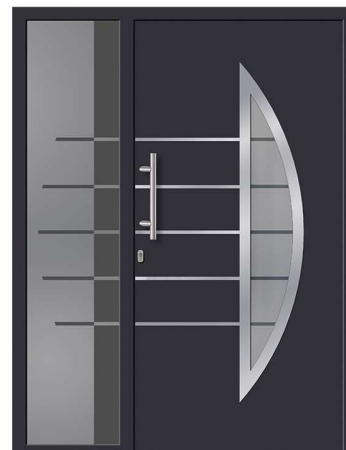

638, Sandstrahlmotiv, SG 1 400mm



850, Sandstrahlmotiv, SG 1 1200mm

# Stoßgriffe

Model 1102 mit Seitenteil



SG-1

A: 400  
A: 600  
A: 800  
A: 1200  
A: 1600

SG-2

A: 400  
A: 600  
A: 800  
A: 1200

SG-3

A: 600



SG-4

A: 330

SG-5

A: 450



SG-6

A: 350

SG-7

A: 350



SG-8

A: 350



Sandstrahlmotiv, SG-1 400mm

Satinato

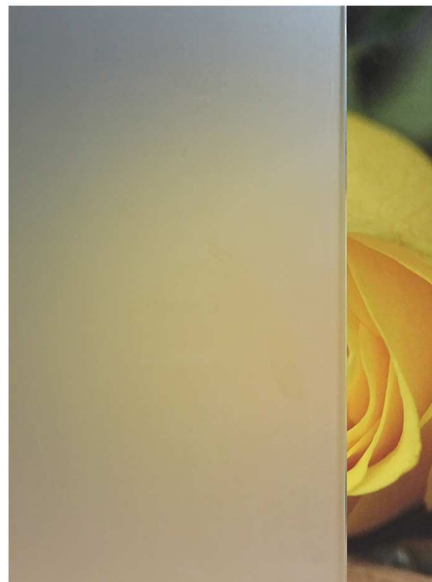

Chinchilla

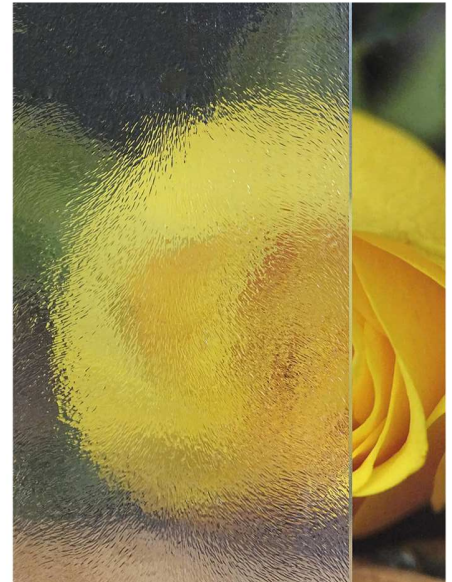

# Innendrucker

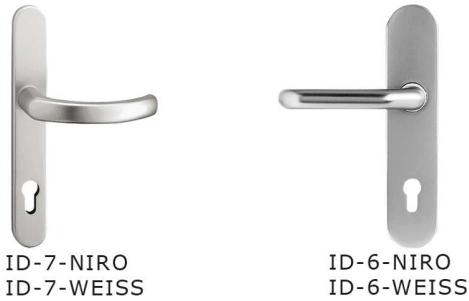

## Schmalrahmengarnituren

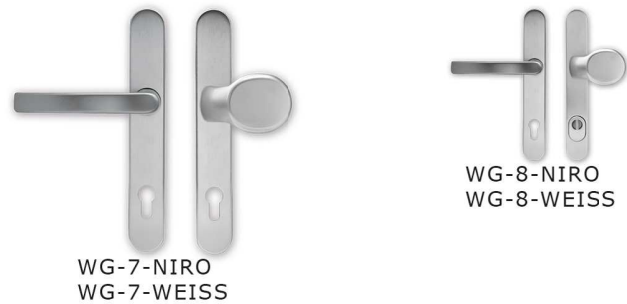
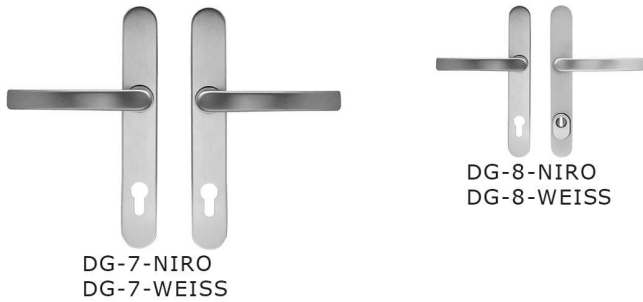

Model 1167 mit Seitenteil



Sandstrahlmotiv, SG-1 400mm

Barock

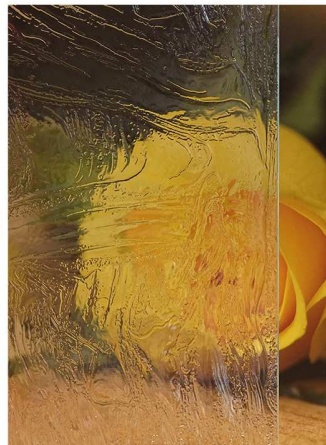

Ornament 504



Mastercarree

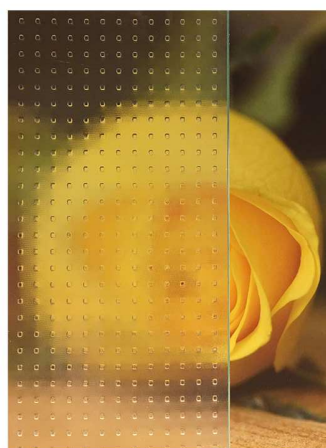

Ornament 178- Silvit

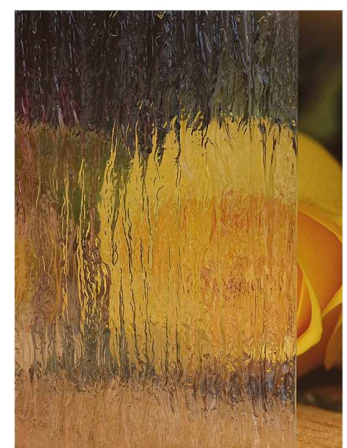

# Haustürgarnituren

Nur Haustür

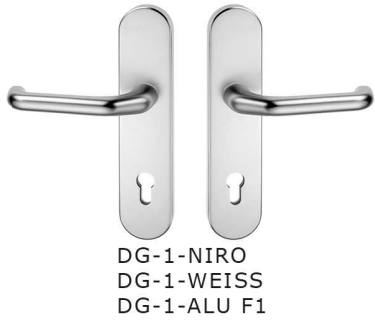

Modell 1201 mit Seitenteil



Sandstrahlmotiv, SG-1 1600mm

Nur Haustür



# Formen- und Standardfarben

Anthrazitgrau  
genarbt

Golden Oak  
genarbt

Mooreiche  
genarbt

Nussbaum  
genarbt

Anthrazitgrau  
sandstruktur



Modell 580 Chinchilla weiß, SG-1 Länge 400 mm

# Sonderfarben

Mahagoni  
genarbt

Schwarzbraun  
genarbt

Basaltgrau  
sandstruktur

Signalgrau  
sandstruktur

Bergkiefer  
genarbt

Basaltgrau  
genarbt

Creme  
genarbt

Dunkelgrün  
genarbt

Ginger Oak

Silver grey  
genarbt

Lichtgrau  
genarbt

Polareiche  
genarbt

Schiefergrau  
genarbt

Streifen-Douglasie  
genarbt

Weinrot  
genarbt

# Farbenvielfalt

Stahlblau  
genarbt

Weiß antik  
genarbt

Vintage-Oak

Schiefergrau matt

Quarzgrau  
sandstruktur

White Ash

Großaufnahmen unter  
[www.siems-fenster.de](http://www.siems-fenster.de)

Model 1103 mit Seitenteil



Sandstrahlmotiv, SG-1 400mm

Model 1020 mit Seitenteil



Satinato, SG-1 400mm

## Exklusivfarben

Alux DB703  
sandstruktur

Schwarz Ulti-Matt

Tiama  
genarbt

Nebraska

Metbrush alu

Metbrush anthrazit

## Exklusivfarben Plus

Woodec Alpine

Woodec Concrete

Jet black matt

- Exklusive Wohlfühlfarben
- Sehr hohe Kratz- und Stoßfestigkeit
- Witterungsbeständig
- Farbecht
- Pflegeleicht
- Wartungsfrei
- Kein Abblättern, Abplatzen und Nachstreichen
- Aufwand- + Kosteneinsparung auch noch nach Jahren

Eventuelle Farb- und Oberflächenstrukturabweichungen der abgebildeten Muster gegenüber den Fensterprofilen sind drucktechnisch bedingt.

# Für Ihre

## Rahmen • Flügel

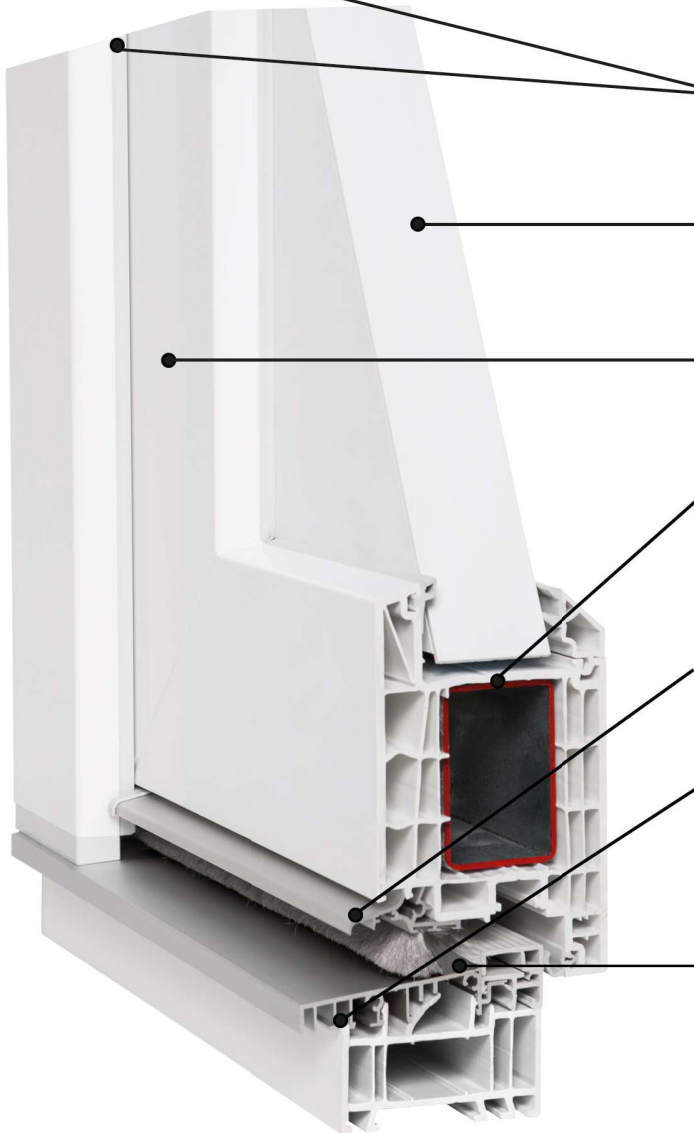

### Sattes Schließen

Zwei umlaufende Dichtungen\*, die schon 2 mm bevor die Tür schließt, anliegen. Dadurch schließt die Tür wie die Tür einer Oberklasse-Limousine.

**Füllungen** mit einer Dicke von 24 mm bis 64 mm.

### Beste Isolierung

82 mm dicke Profile, bei denen der Rahmen 6 und der Flügel 5 Kammern von außen nach innen hat.

### Extreme Stabilität

Verzinkte, verschweißte Kasteneisen in Rahmen und Flügel, 40 mm hohe Stähle mit Eckschweißverbindern sorgen für eine um 50 % höhere Stabilität.

Die Wassernase leitet das Wasser nach außen ab.

### Isolierte Schwelle

Durch die Verwendung von Aluminium und Kunststoff ist die Schwelle isoliert. Eine klipsbare Leiste ermöglicht eine verdeckte Befestigung.

### Wetterfest

Die Bürstendichtung mit integrierter Scheibenwischerdichtung sorgt für optimale Wasser- und Winddichtheit.

## Flügelüberdeckende Türen

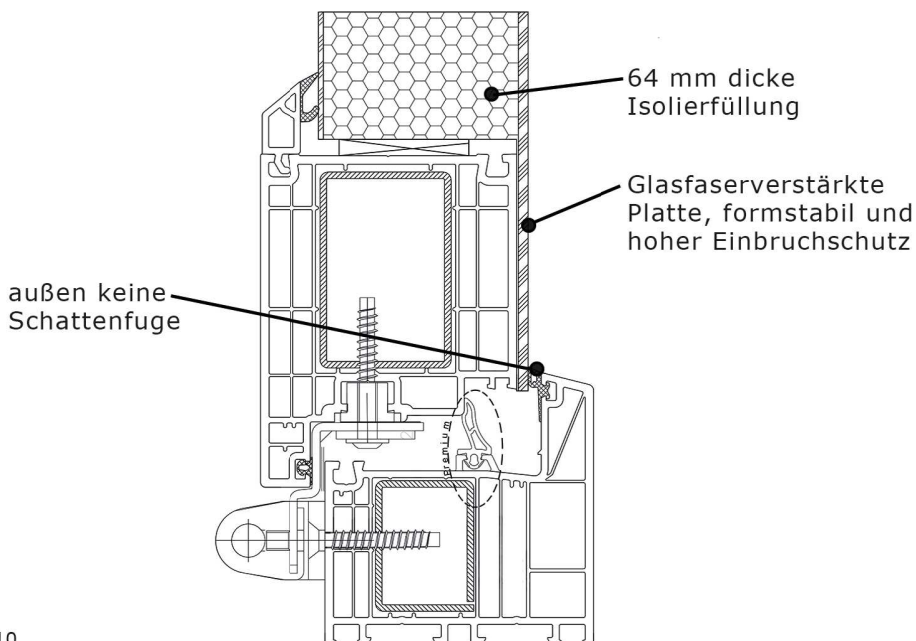

## Profilzylinder

mit Not- und Gefahrenfunktion



\*unten Bürstendichtung.

# Sicherheit

## Das Doppelschloss

Automatik/Bolzen



Durch 3 wartungsfreie Fallen schließt die Tür durch einfaches Zuziehen oben, unten und in der Mitte.

Beim Abschließen verriegelt die Tür zusätzlich zu den Fallen dreimal: in der Mitte durch den massiven Riegel. Oben und unten durch zwei Krallen, die sich in der Schließleiste einhaken.

Die massive Stahl-Schließleiste ist ca. 2 m lang, in einem Stück gefertigt und mit dem Stahlkern verschraubt. Um die perfekte Schließung einzustellen, kann die Schließleiste dreifach um +/- 2,5 mm verstellt werden.

Erfüllt die RC2 Sicherheitsnorm.



## Das Band

- Elegantes Rollenband
- 160 kg Tragkraft
- 3D Verstellung
- Stiftsicherung gegen Einbruch
- Wartungsfreie Gleitlager
- Weiß oder Titan
- Erfüllt die RC2 Sicherheitsnorm

## Auf Wunsch mit NullSchwelle



# SIEMMS®

fenster + türen



Modell 1080, Chinchilla weiß, DG-7

Willkommen Zuhause